

КАЛИЧАННИ

СТРЕЛА 23,7 М



СЕРИЯ



АВТОКРАНЫ НОВОГО ПОКОЛЕНИЯ

Для малоэтажного строительства, строительства автомобильных и железных дорог, мостов и путепроводов, городской инфраструктуры, нефти и газопроводов.

КАМАЗ - 43118
КАМАЗ - 65115
УРАЛ - 4320
УРАЛ - 4320 NEXT

СЕРИЯ



Длина стрелы 9,7-23,7 м

Мобильные и эргономичные, с безупречными грузовысотными характеристиками.

N - next
E - engineering
O - offer

NEO

ВЫСОКОПРОЧНАЯ СТРЕЛА

КАРИЗАНИН

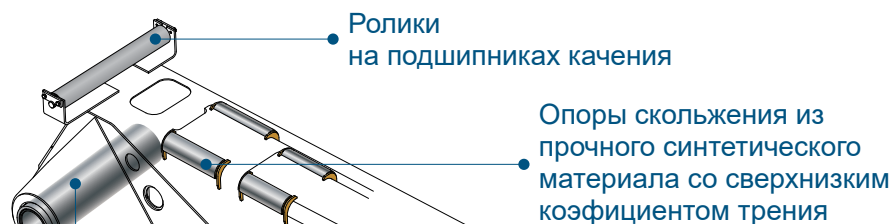

Специальные втулки из самосмазывающегося материала не требуют обслуживания в течение всего срока эксплуатации, препятствуют появлению задиров и износу оси подвеса стрелы

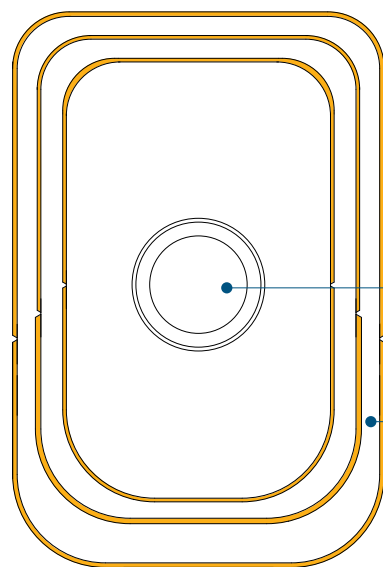

МЕТАЛЛОКОНСТРУКЦИЯ СТРЕЛЫ ПОЛНОСТЬЮ ИЗГОТОВЛЕНА ИЗ ШВЕДСКОЙ ВЫСОКОПРОЧНОЙ СТАЛИ STRENGTH 700.

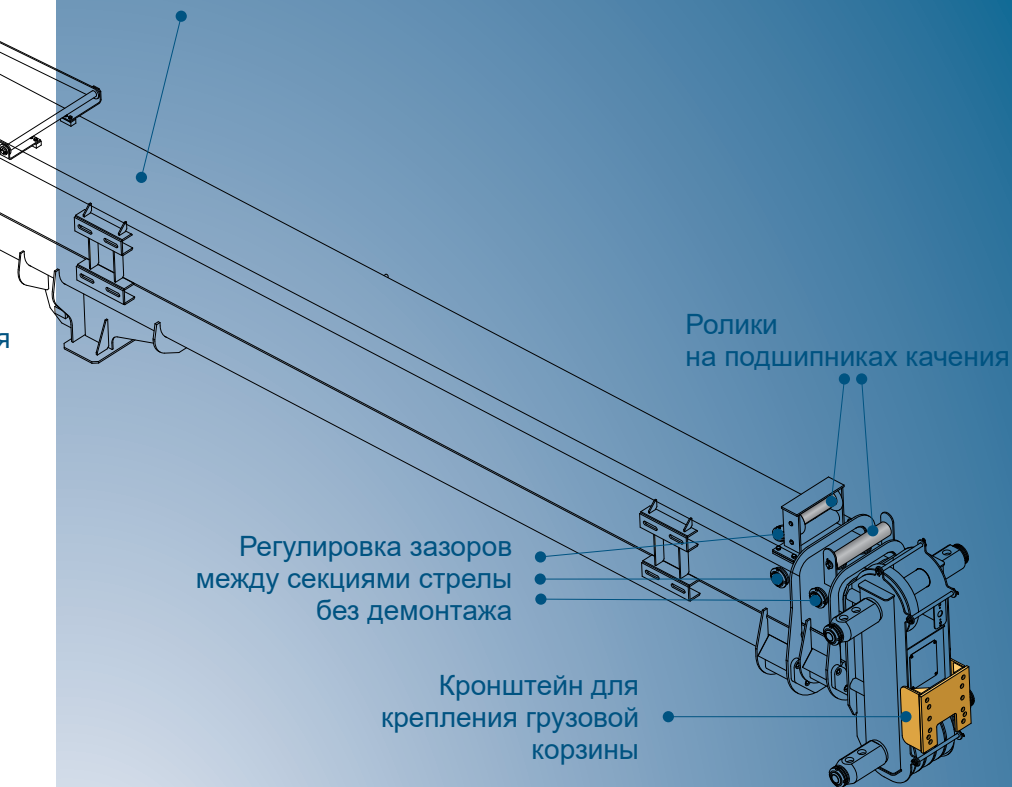

СЕРИЯ NEO

i Увеличен межсервисный интервал обслуживания стрелы за счет применения плит скольжения из современного материала; смазки и самосмазывающихся элементов

25T

БОЛЬШОЙ ОПОРНЫЙ КОНТУР И НАБОРНЫЙ ПРОТИВОВЕС

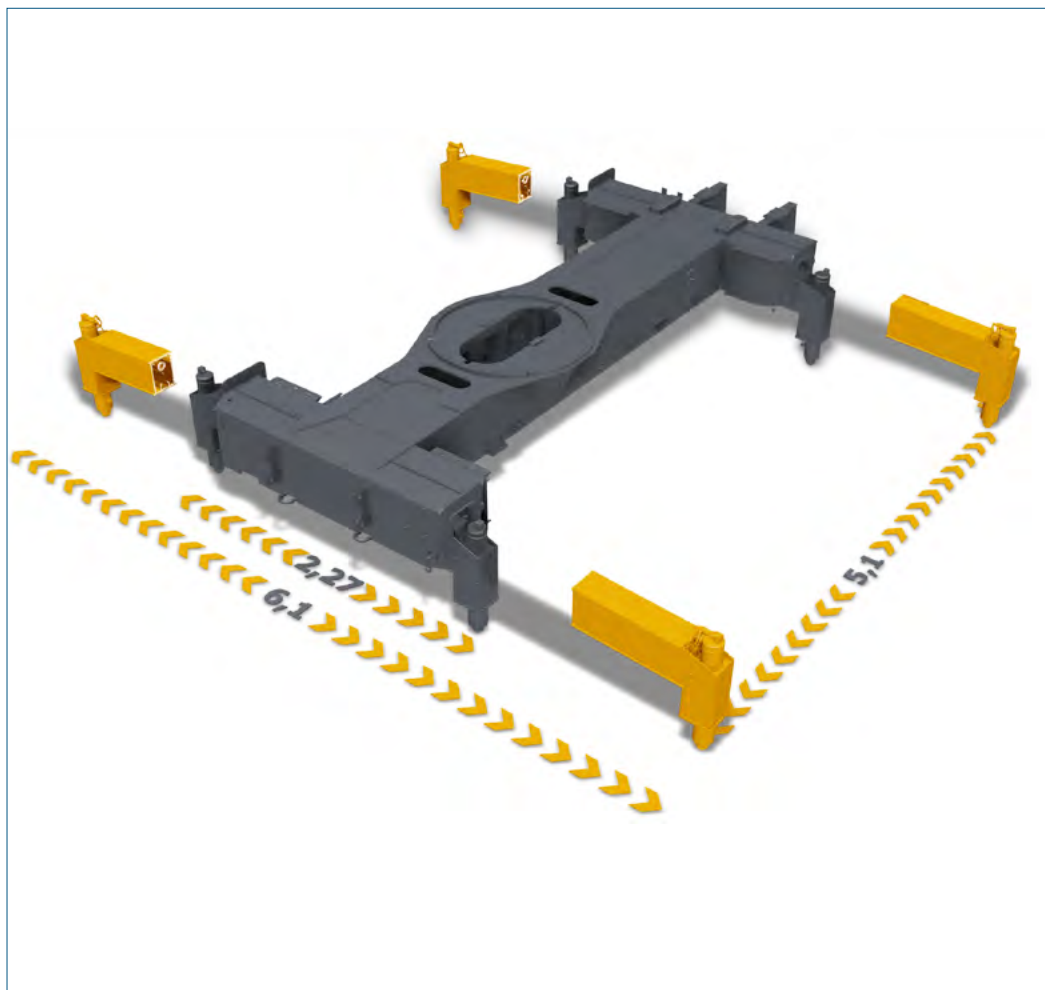

Увеличен размер опорного контура с 4,9×6,1 до 5,1×6,1 м.
Предусмотрен режим работы на малом опорном контуре 5,1×2,27 м.

СЕРИЯ NEO

КАРИЗАНИН

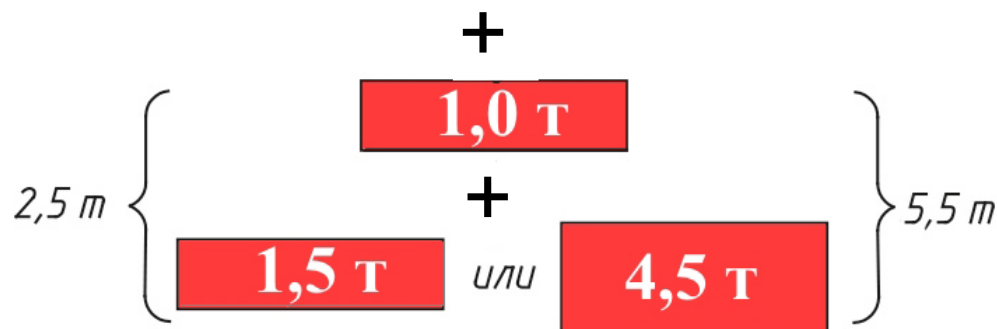
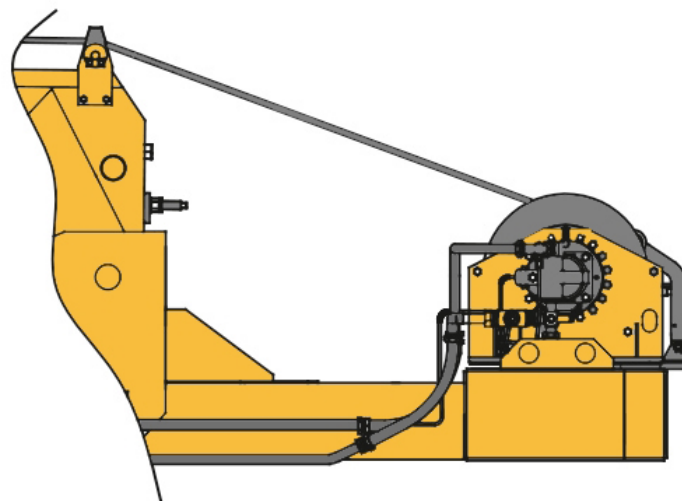

Наборный противовес массой до 5,5 т.



В целях безопасности и удобства гидрораспределитель подъема противовесов перенесен на стойку поддержки стрелы

25T

РОСТ ГРУЗОВЫСОТНЫХ ХАРАКТЕРИСТИК

КАЛИЧАНИН

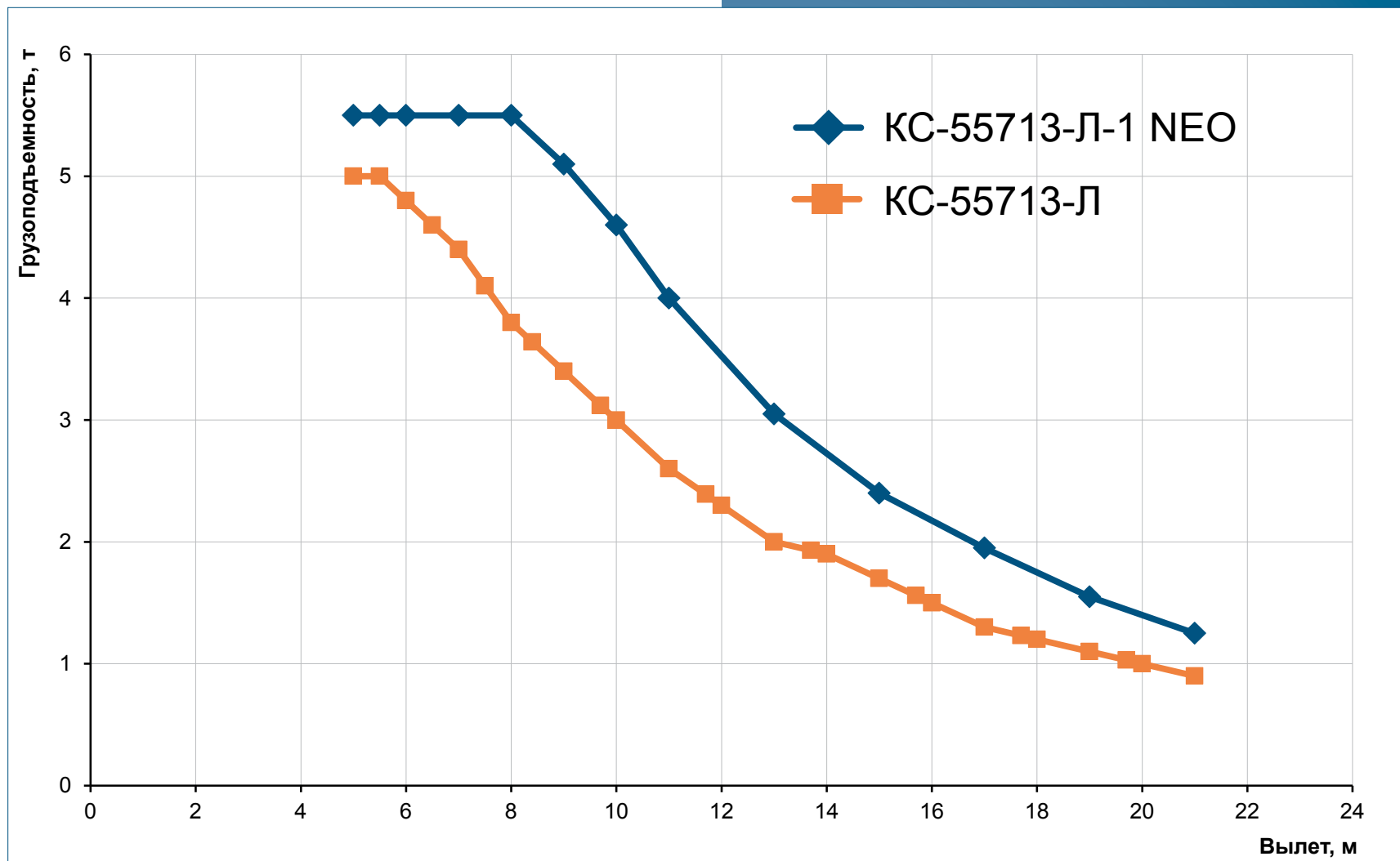

СРАВНЕНИЕ ГРУЗОВЫСОТНЫХ ХАРАКТЕРИСТИК АВТОКРАНОВ СЕРИИ «NEO» С ПРЕДЫДУЩЕЙ СЕРИЕЙ

СЕРИЯ NEO

25T

СХЕМА ГРУЗОВЫСОТНЫХ ХАРАКТЕРИСТИК

КАЛИЧАННИН

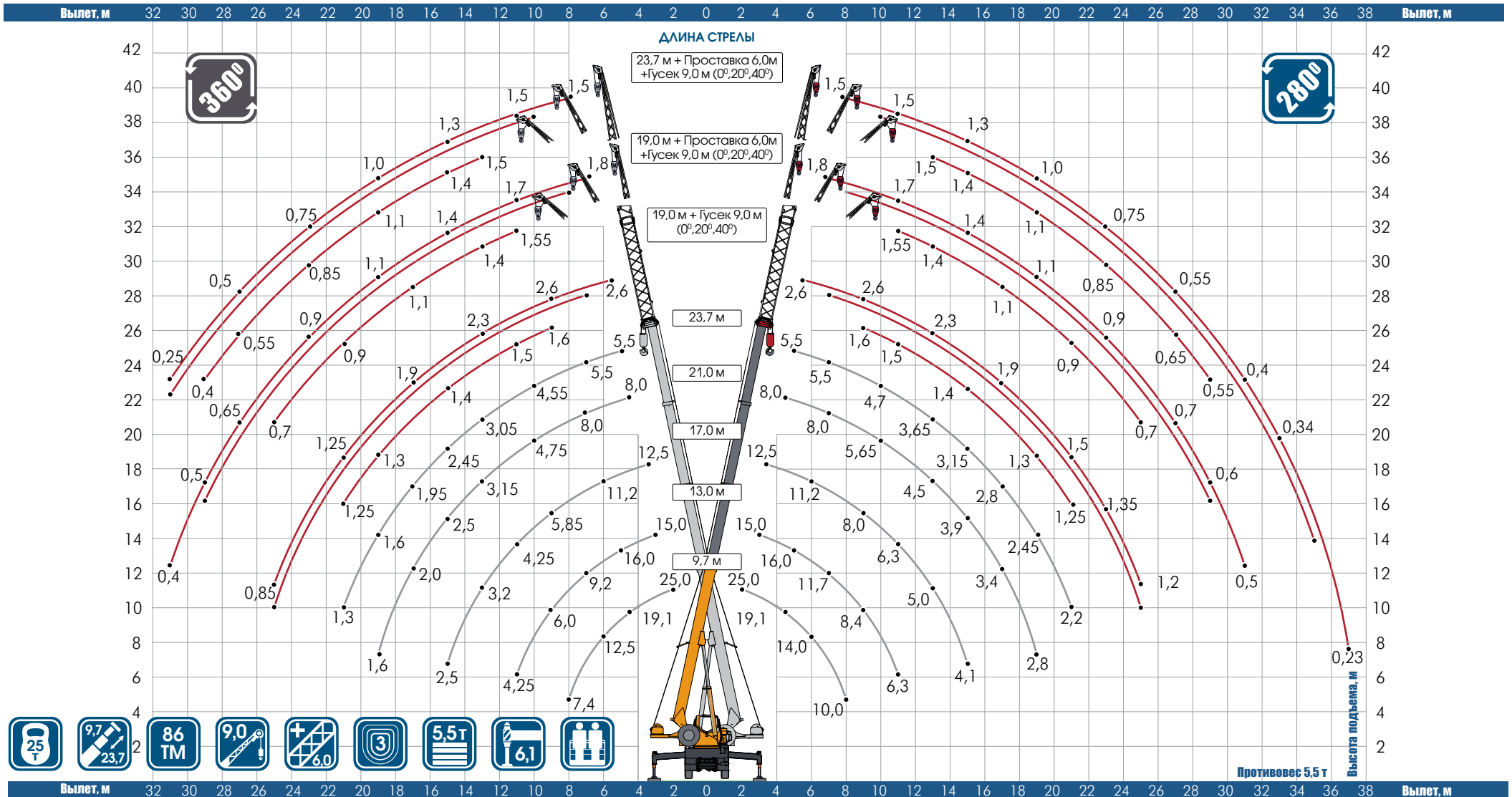

СЕРИЯ NEO

25T

ТЕХНИЧЕСКИЕ ХАРАКТЕРИСТИКИ

КАРИЗАНТИН

Модель	КС-55713-1Л-1 NEO	КС-55713-3Л-1 NEO	КС-55713-5Л-1 NEO
Грузоподъемность, т	25	25	25
Грузовой момент, тм	86	86	86
Длина стрелы, м	9,7-23,7	9,7-23,7	9,7-23,7
Опорный контур, м:			
- максимальный	5,1 × 6,1	5,1 × 6,1	5,1 × 6,1
- минимальный	5,1 × 2,27	5,1 × 2,27	5,1 × 2,27
Зона работы крана, град	280, 360	280, 360	280, 360
Длина гуська, м	9,0 + 6,0	9,0 + 6,0	9,0 + 6,0
Угол наклона гуська, град	0,20,40	0,20,40	0,20,40
Максимальная глубина опускания крюка, м	25	25	25
Максимальный вылет, м			
- основная стрела	21,0	21,0	21,0
- основная стрела + гусек	31,0	31,0	31,0
- основная стрела + гусек + проставка	37,0	37,0	37,0
Максимальная высота подъема крюка, м			
- основная стрела	24,4	24,4	24,4
- основная стрела + гусек	33,7	33,7	33,7
- основная стрела + гусек + проставка	39,3	39,3	39,3
Максимальный груз при котором допускается телескопирование стрелы, т	до 6,0	до 6,0	до 6,0
Скорость подъема-опускания груза, м/мин			
- номинальная	6,0	6,0	6,0
- максимальная	40,0	40,0	40,0
- посадки	0,2	0,2	0,2
Скорость вращения поворотной части, об/мин	до 1,7	до 1,7	до 1,7

СЕРИЯ NEO

25Т

БЕЗ ПЕРЕГРУЗА ПО ОСЯМ

СООТВЕТСТВУЕТ ВСЕМ ТРЕБОВАНИЯМ КС 55713-1Л-1 ШАССИ КАМАЗ 65115 (6Х4)

Комплектация в нормативных нагрузках: кран с основной стрелой, гуськом и противовесом 1 т.

Комплектация для передвижения: кран с основной стрелой, гуськом и противовесом 2,5 т (значения указаны в скобках).

СООТВЕТСТВУЕТ ВСЕМ ТРЕБОВАНИЯМ КС 55713-3Л-1 ШАССИ УРАЛ-4320 (6Х6), УРАЛ-4320 NEXT (6Х6)

Комплектация в нормативных нагрузках: кран с основной стрелой, без гуська, без противовесов.

СООТВЕТСТВУЕТ ВСЕМ ТРЕБОВАНИЯМ КС 55713-5Л-1 ШАССИ КАМАЗ 65115 (6Х6)

Комплектация в нормативных нагрузках: кран с основной стрелой, без гуська, без противовесов.

КАРИЧАНИН

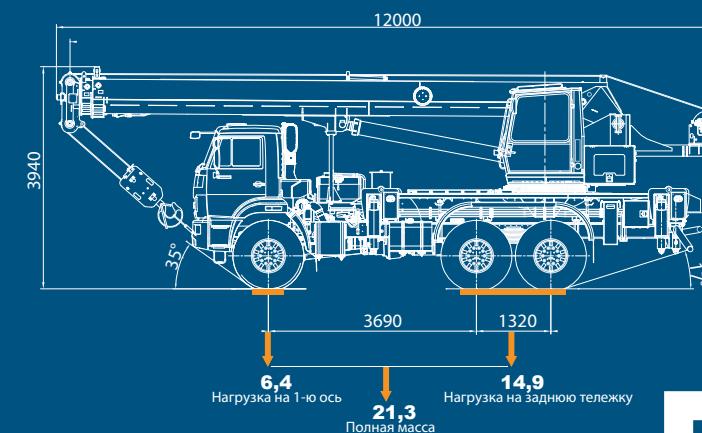
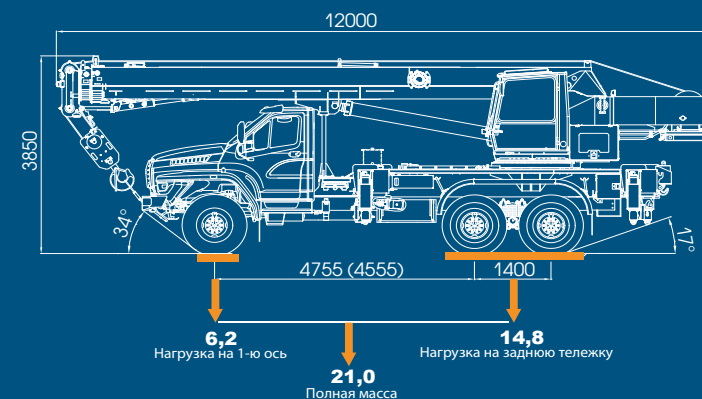
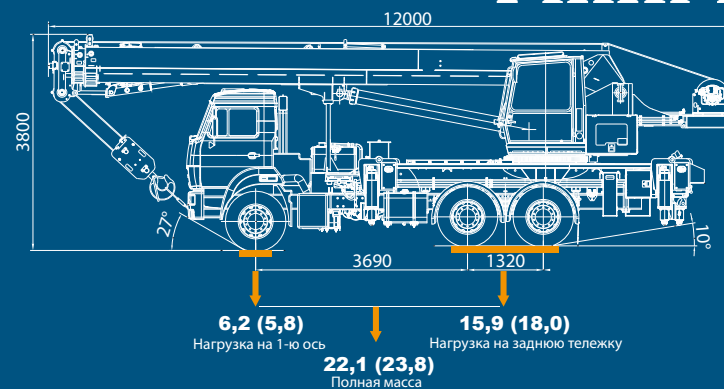

СЕРИЯ NEO

25T

ТЕХНОЛОГИЯ «ТРАНСФОРМЕР»

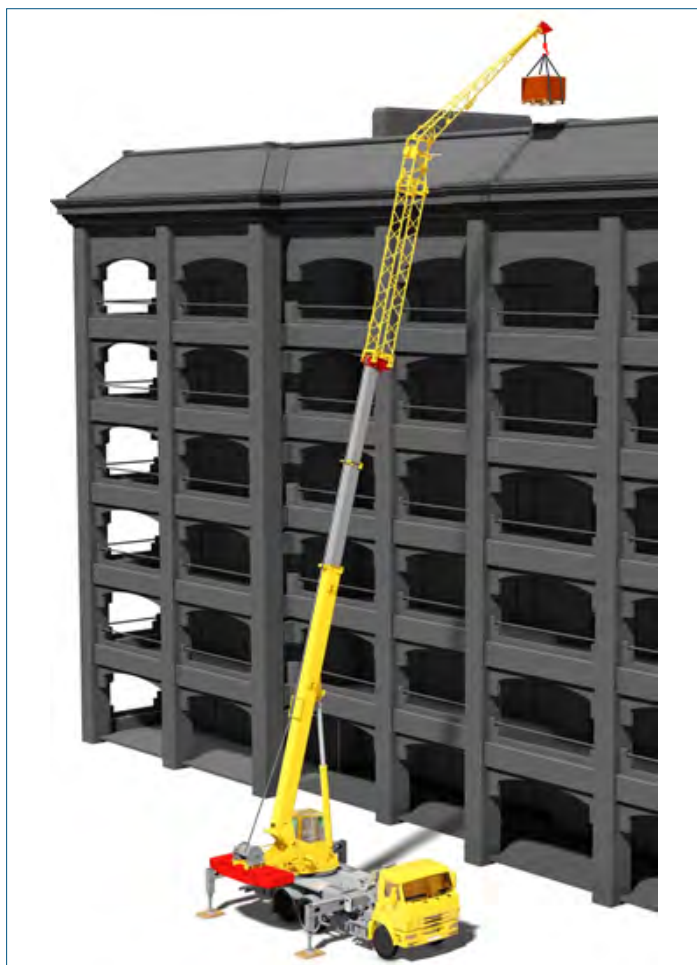

Позволяет увеличить высоту подъема крюка до 39,3 м и подать груз массой 1,5 т на крышу 13-этажного сооружения.

За счет установки проставки длиной 6,0 м общая длина гуська составит 15,0 м.

СЕРИЯ NEO

ИЗМЕНЕНИЯ



Стрела из высокопрочной стали длиной 23,7 м.

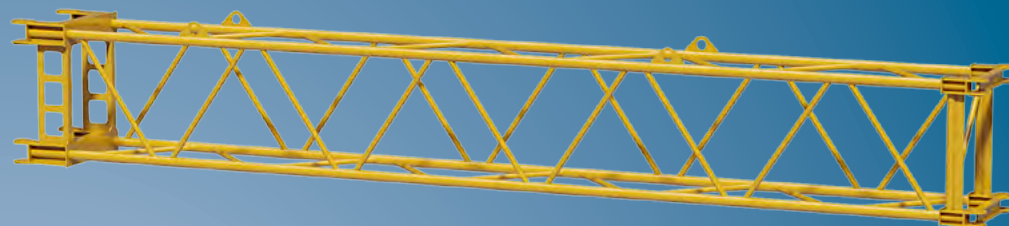

Металлоконструкция проставки выполнена с применением элементов из высокопрочной стали, имеет массу 350 кг и 800 кг в составе с гуськом.

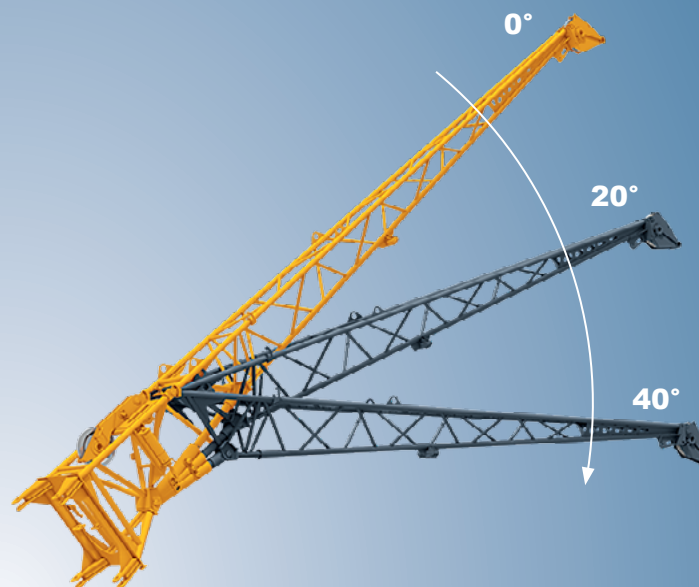

Для увеличения подстрелового пространства и удобства подачи груза, гусек изменяет угла наклона на 0°, 20°, 40°.

25T

СОВРЕМЕННАЯ ГИДРАВЛИКА

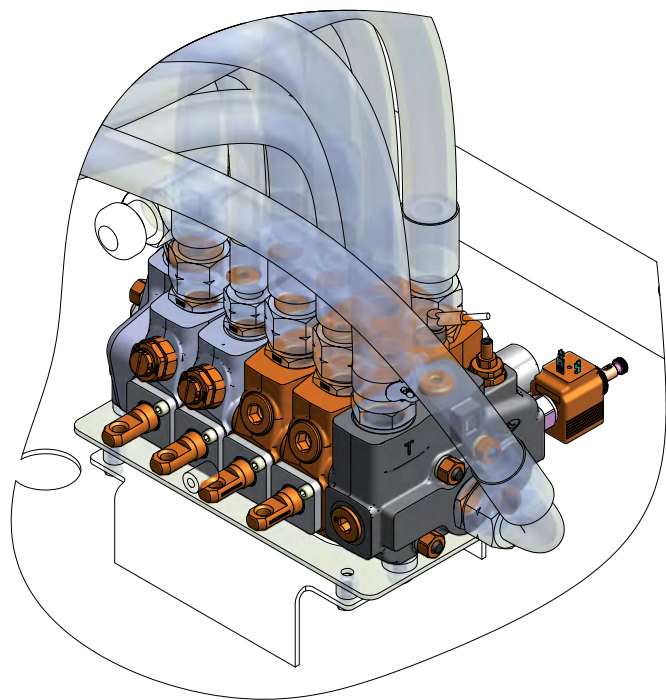

Новый гидрораспределитель крановых операций предназначен для гидросистем с открытым центром. Входная секция комплектуется клапаном регулирования давления непрямого действия с дополнительной разгрузкой, что позволяет снизить интенсивность нагрева рабочей жидкости на 15%, а также регулирование давления на всем диапазоне расхода. За счет применения «чувствительных» золотников достигается максимальная плавность выполнения рабочих операций и минимальные скорости посадки, и точность позиционирования груза.

Гидроразводка нижнего контура выполнена по классической 4-трубной схеме оцинкованными трубопроводами с врезными кольцами.

СЕРИЯ NEO

КАЛИЧАННИ

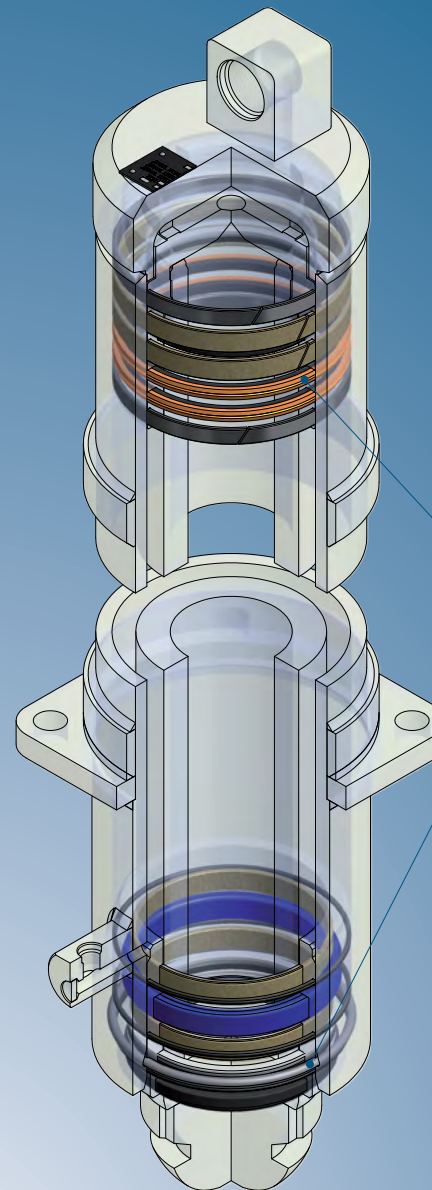

Гарантированное отсутствие течи по штоку при низких температурах и малых давлениях обеспечивает усовершенствованная система морозоустойчивых уплотнений гидроцилиндров, которые сохраняют эластичность при температуре до -50°C .

25T

АВТОКРАН С ПРИЦЕПОМ

КАМАЗНИН



Сцепное устройство на автокранах позволяет буксировать прицеп массой до 14 т, при этом длина автопоезда не превышает допустимые 20,0 м. Идеальный вариант для перевозки дополнительных противовесов, проставки и комплектующих в составе автокрана без штрафов и ограничений.

СЕРИЯ **NEO**

25T



Дополнительно в прибор безопасности ОГМ-240 интегрируется система телеметрии SkyLog. Наблюдать за работой автокранов и считывать параметры и перегрузки возможно удаленно через интернет. Информация хранится в облаке и доступна в режиме реального времени.

ОБНОВЛЕННЫЙ ГРУЗОПОДЪЕМНЫЙ МЕХАНИЗМ



Все автокраны серии NEO оснащаются планетарной лебедкой, которая легче по массе, меньше по габаритам, надежнее по конструкции.

СЕРИЯ NEO

КАРИЗАНТИН

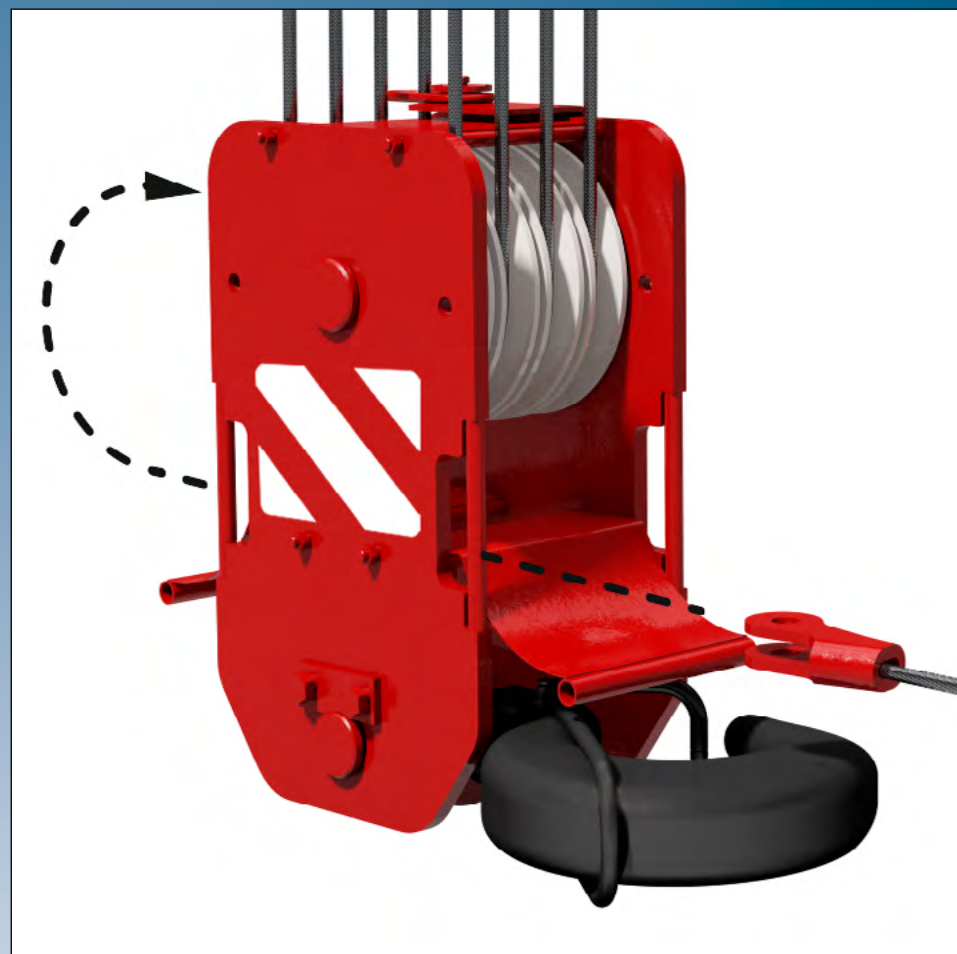

Конструкция крюковой подвески позволяет крановщику не снимать коуш при перезапасовке и не подвергать его излому.

25T

ЭРГОНОМИКА



Усиленные металлические ящики для подкладок под подпятники.



Боковая защита и удобное расположение карманов для подпятников.

СЕРИЯ NEO

КВАЛИФИКАЦИЯ



Инструментальный ящик с запирающимся замком.



Складная алюминиевая лестница.

25T

ЭРГОНОМИКА



Закрыты ящик со встроенным освещением для защиты гидрораспределителя от попадания грязи из под колес.

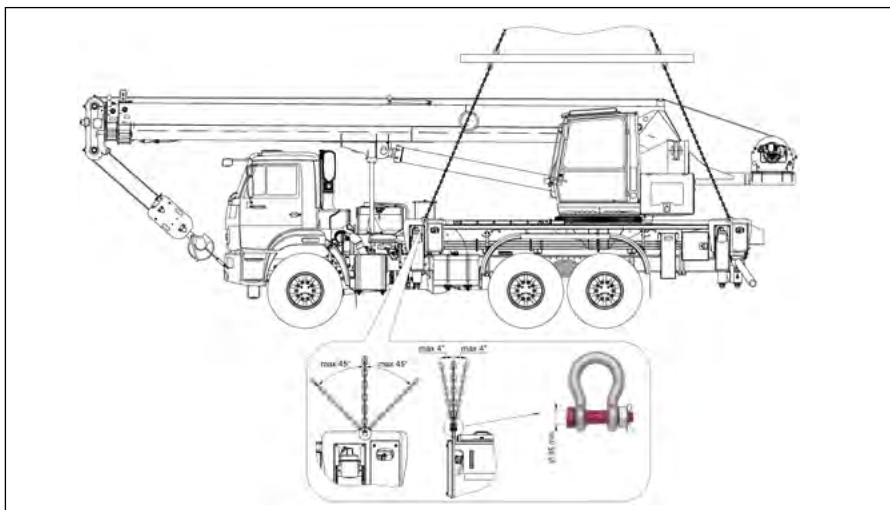

Строповочные уши по периметру нижней рамы для безопасной погрузки автокрана в сборе на судно, жд платформу.

СЕРИЯ NEO

КАБИНА



Герметичная кабина крановщика с утеплителем и двумя форточками.



Оголовок стрелы оборудован кронштейном для крепления грузовой корзины грузоподъемностью до 300 кг.

25T

ВЫШЕ КОНКУРЕНТОВ

ГАЛИЧАНИН

СРАВНЕНИЕ ГРУЗОВЫСОТНЫХ ХАРАКТЕРИСТИК ПОЛНЫЙ ОПОРНЫЙ КОНТУР, ПРОТИВОВЕС 5,5 Т

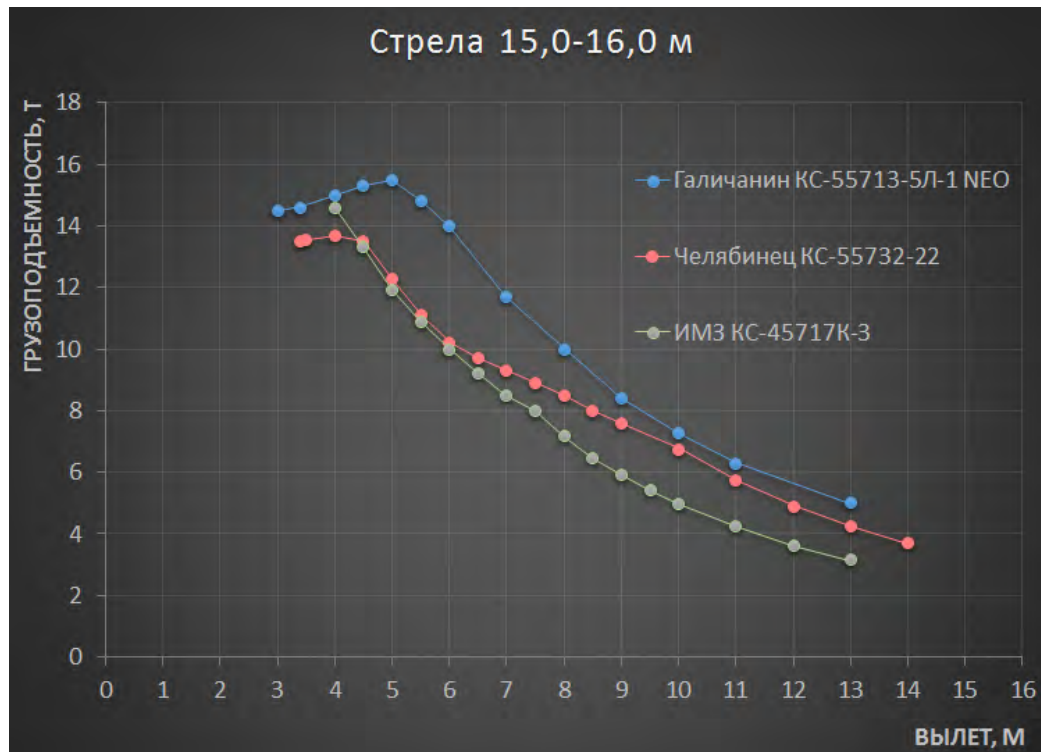

ГАЛИЧАНИН / ЧЕЛЯБИНЕЦ / ИВАНОВОВЕЦ

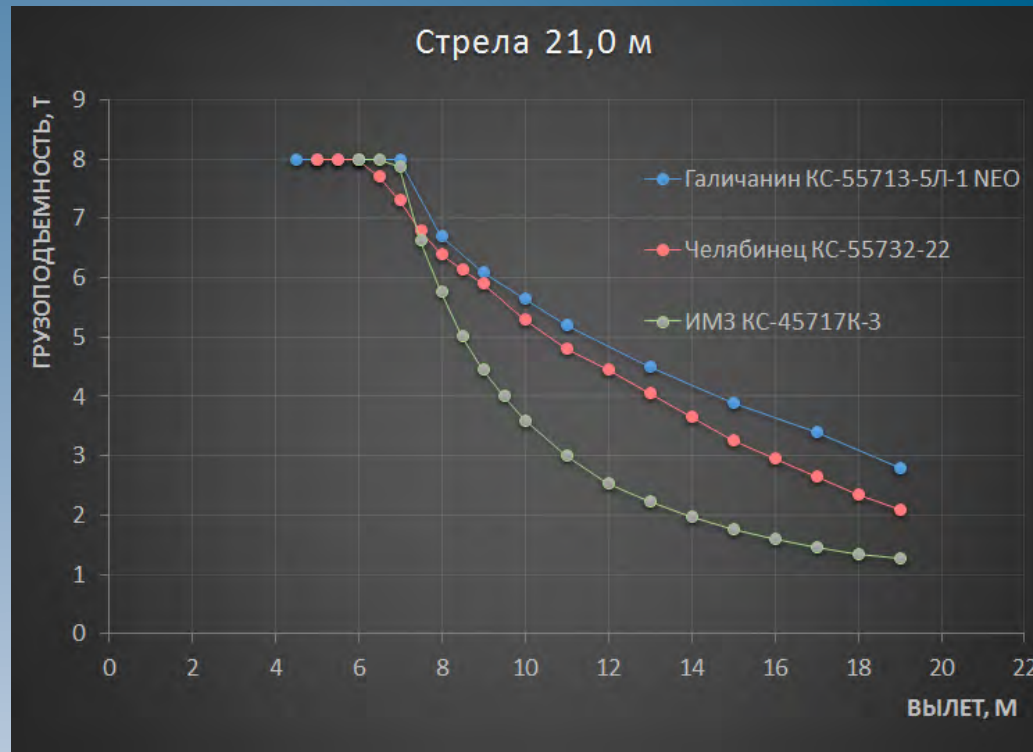

ГАЛИЧАНИН / ЧЕЛЯБИНЕЦ / ИВАНОВОВЕЦ

СЕРИЯ NEO

25Т

ВЫШЕ КОНКУРЕНТОВ

СРАВНЕНИЕ ГРУЗОВЫСОТНЫХ ХАРАКТЕРИСТИК
ПОЛНЫЙ ОПОРНЫЙ КОНТУР, ПРОТИВОВЕС 1,0 Т

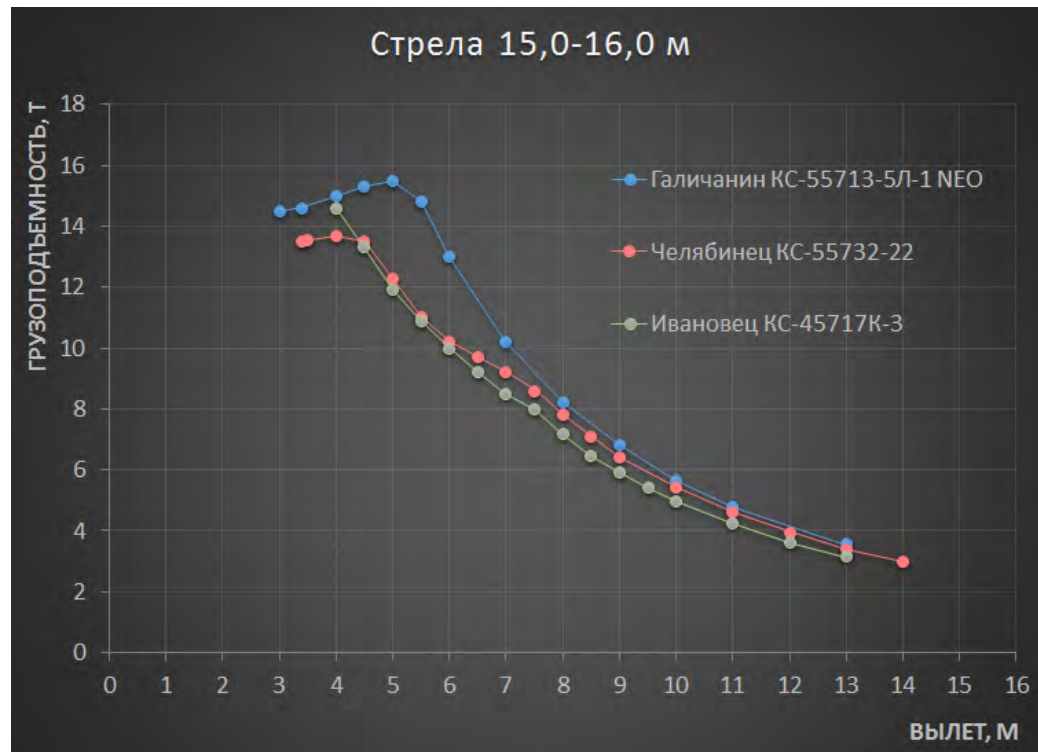

ГАЛИЧАНИН / ЧЕЛЯБИНЕЦ / ИВАНОВОВЕЦ

ГАЛИЧАНИН

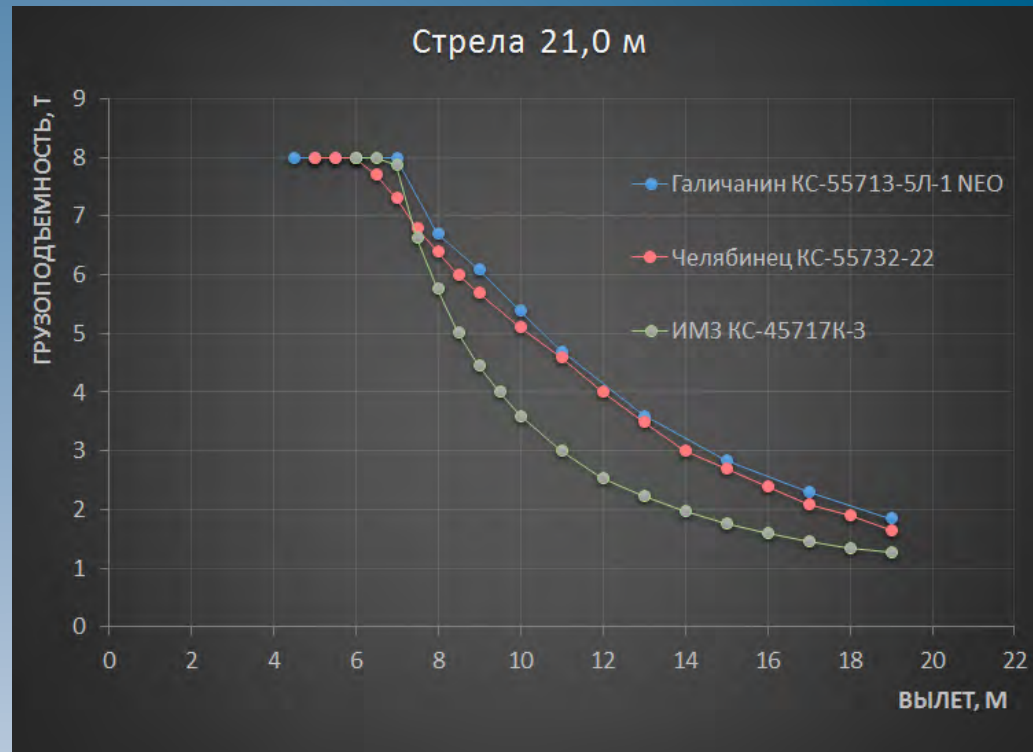

ГАЛИЧАНИН / ЧЕЛЯБИНЕЦ / ИВАНОВОВЕЦ

СЕРИЯ NEO

25Т

ВЫШЕ КОНКУРЕНТОВ

ГАЛИЧАНИН

СРАВНЕНИЕ ГРУЗОВЫСОТНЫХ ХАРАКТЕРИСТИК ПОЛНЫЙ ОПОРНЫЙ КОНТУР, БЕЗ ПРОТИВОВЕСА

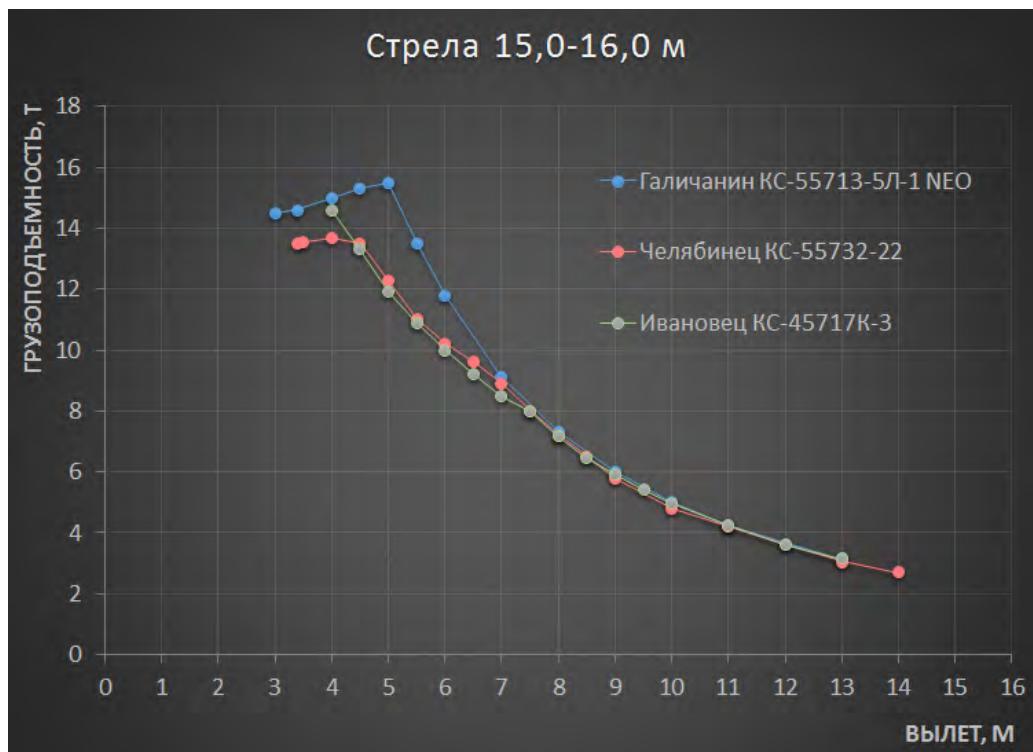

ГАЛИЧАНИН / ЧЕЛЯБИНЕЦ / ИВАНОВОВЕЦ

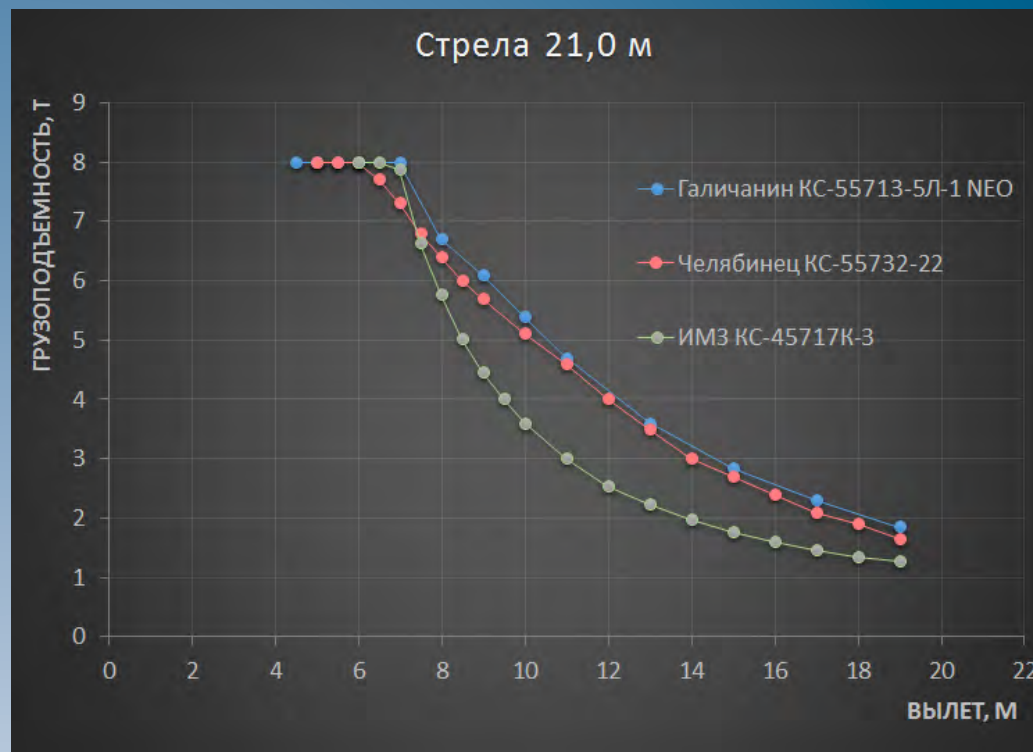

ГАЛИЧАНИН / ЧЕЛЯБИНЕЦ / ИВАНОВОВЕЦ

СЕРИЯ NEO

25T

ВЫШЕ КОНКУРЕНТОВ

- Галичанин
- Челябинец
- Ивановец

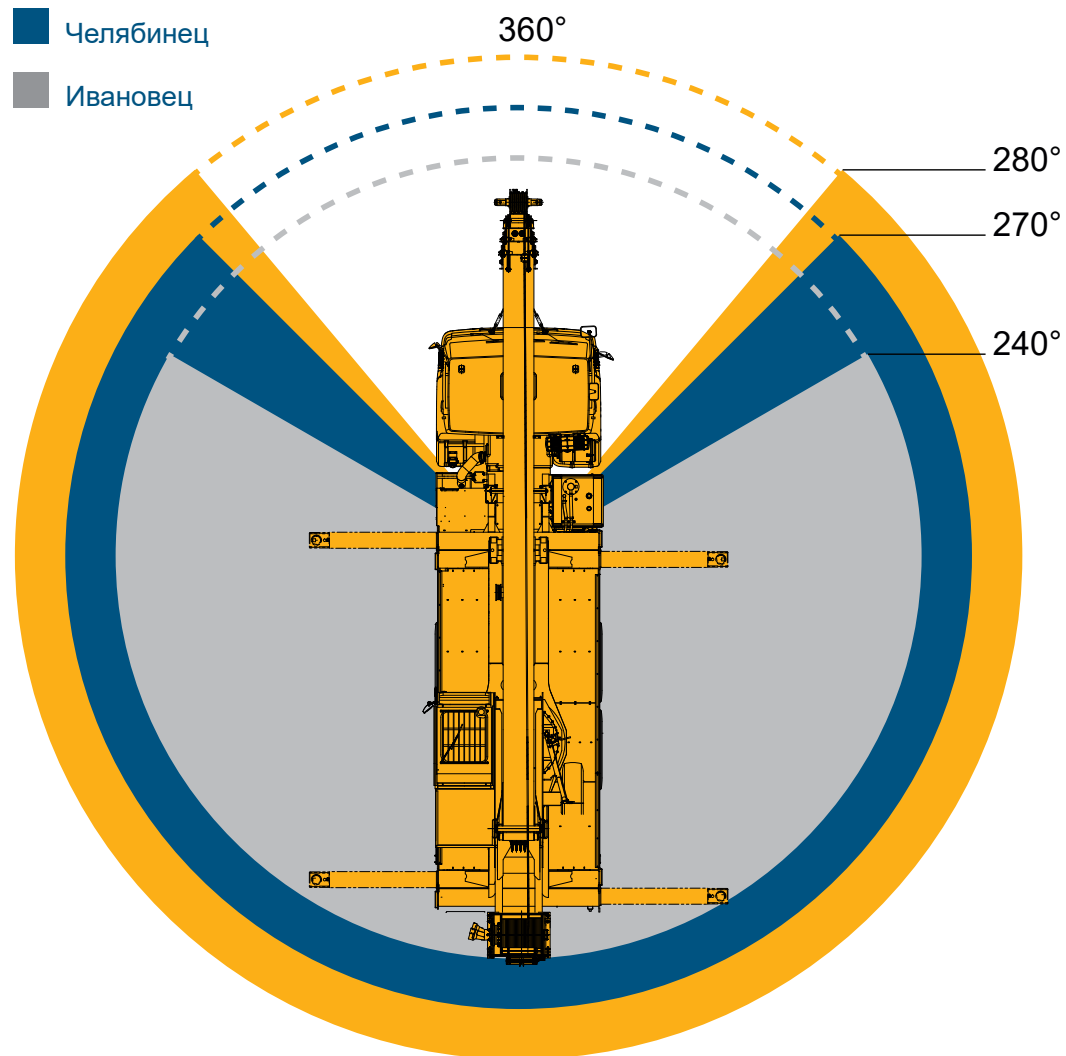

ГАЛИЧАНИН

23,7 м + Проставка 6,0м
+Гусек 9,0 м (0°,20°,40°)

до 39,3 м

19,0 м + Проставка 6,0м
+Гусек 9,0 м (0°,20°,40°)

до 32,0 м

19,0 м + Гусек 9,0 м
(0°,20°,40°)

до 29,9 м

23,7 м

21,0 м

17,0 м

13,0 м

9,7 м

ДЛИНА СТРЕЛЫ

- Галичанин
- Челябинец
- Ивановец

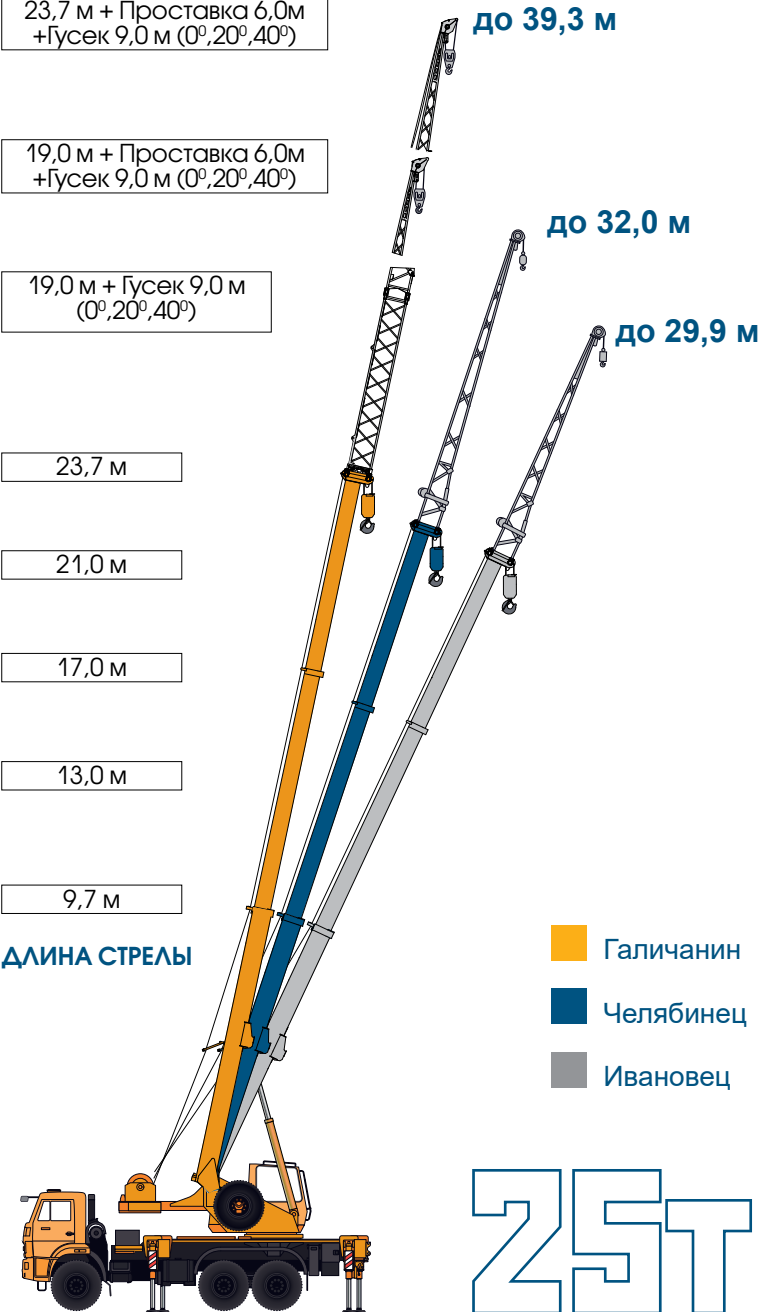

СЕРИЯ NEO

25T

УЗНАЙТЕ БОЛЬШЕ

ГАЛИЧАНИН

8-800-100-25-44

SALE@GAKZ.RU
GAKZ.RU



СЕРИЯ NEO

25Т